

WARATAH HTH450

Tête d'abattage

La Waratah HTH450 est une tête d'abattage légère et polyvalente, destinée à un grand choix de travaux d'abattage, de la première éclaircie à la petite coupe de régénération.

Son châssis compact donne un excellent rapport poids/puissance. L'unité de sciage puissante et bien placée de la HTH450 abat et tronçonne avec rapidité et précision.

La HTH450 possède quatre rouleaux entraîneurs qui encerclent le tronc.

Les quatre entraînements des rouleaux connectés hydrauliquement et à blocage de différentiel mécanique assurent un defilement sûr et rapide.

Grâce au châssis court et à l'emplacement optimal de ses couteaux d'ébranchage, la Waratah HTH450 est très performante pour l'ébranchage du bois tordu. Elle est également parfaitement adaptée pour travailler avec le dispositif de traitement multi-arbres.

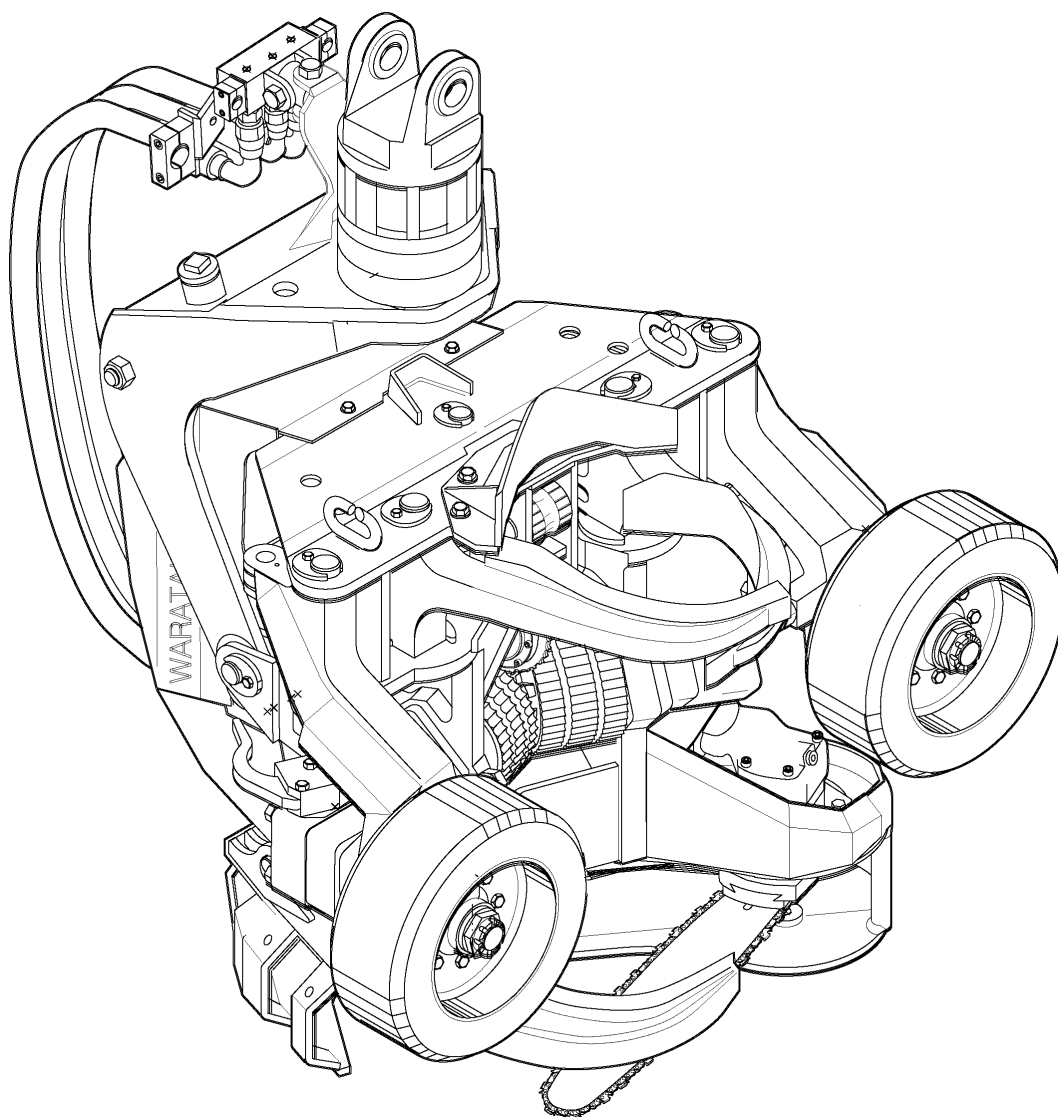

S
P
E
C
I
F
I
C
A
T
I
O
N
S

HTH450 Tête d'abattage

Spécifications techniques:

| | | |
|--|--|--------------------|
| Dimensions: | Largeur tête ouverte | 1280 mm |
| | Largeur tête fermée | 1200 mm |
| | Hauteur sans rotator | 1070 mm |
| Poids: | sans rotator ni chape, selon les options | 730-780 kg |
| Abattage/tronçonnage: | Scie à chaîne avec entraînement hydrostatique | |
| | Tendeur automatique de chaîne standard | |
| | Diamètre maxi abattage/tronçonnage | 550 mm |
| | Guide-chaîne | 640 mm |
| | Pas de chaîne | 10 mm |
| | Vitesse de la chaîne | 41 m/s |
| Réservoir d'huile de chaîne | 7 l | |
| Entraînement: | 4 roues motrices avec 2 rouleaux flexibles à barrettes et 2 rouleaux métalliques | |
| | Force/Vitesse d'entraînement brute à 24 MPa | |
| | avec moteurs 400/250 cc | 16,0 kN |
| | avec moteurs 500/315 cc | 20,0 kN |
| | avec moteurs 630/400 cc | 25,2 kN |
| | Vitesse maxi d'entraînement | 5,0 m/s |
| Ouverture maxi des rouleaux | 560 mm | |
| Ebranchage: | Couteaux d'ébranchage | 2 mobiles & 1 fixe |
| | Diamètre d'ébranchage bout à bout | 400 mm |
| | Ouverture maxi des couteaux supérieurs | 560 mm |
| Système hydraulique: | Capacité recommandée de la pompe | |
| | avec moteurs 400/250cc à la vitesse de 5,0 m/s | 215 l/min |
| | avec moteurs 500/315 cc à la vitesse de 5,0 m/s | 270 l/min |
| | avec moteurs 630/400 cc à la vitesse de 5,0 m/s | 325 l/min |
| Pression de travail maxi | 24 MPa | |
| Système de Mesure & Et de commande: | Timbermatic 10 | |
| | D'autres systèmes de mesure et de commande peuvent être montés en usine sur la tête HTH450. | |

Equipements optionnels:

- Système de marquage couleur, 2 couleurs
- Système de traitement de souche
- Rouleaux à picots, à barrettes ou caoutchouc
- Rotator et chape
- Unité de sciage optionnel
- Couteau d'ébranchage inférieur
- Equipement de traitement multi-arbres

Le fabricant se réserve le droit d'effectuer des modifications ou d'ajouter des améliorations à n'importe quel moment sans se trouver devant l'obligation d'opérer de tels changements sur les machines fabriquées précédemment.

L'équipement standard et en option peut varier. Pour plus de détails contactez votre concessionnaire local.