

# WARATAH HTH450

## Cabeça Processadora

A Waratah HTH450 é uma cabeça de tamanho médio desenhada para trabalhar numa vasta gama de povoamentos, desde primeiros desbastes até cortes finais, incluindo o processamento de eucalipto.

O desenho compacto do chassis assegura uma excelente relação peso-potência. A serra de alta rotação é posicionada por forma a executar cortes precisos e rápidos.

A HTH450 tem quatro rolos de alimentação que formam um círculo envolvente do tronco.

Esta inovadora forma de tracção continua por acção de quatro rolos hidráulicos com bloqueio de patinagem mecânico, assegura uma tracção forte e alimentação rápida.

Devido a ter um chassis curto e um posicionamento correcto das facas, a Waratah HTH450 demonstra uma excelente capacidade de desrame mesmo em arvores tortas. Isto conjuntamente com a tracção dos 4 rolos, fazem da HTH450 uma cabeça com excelentes capacidades para o descasque do eucalipto.

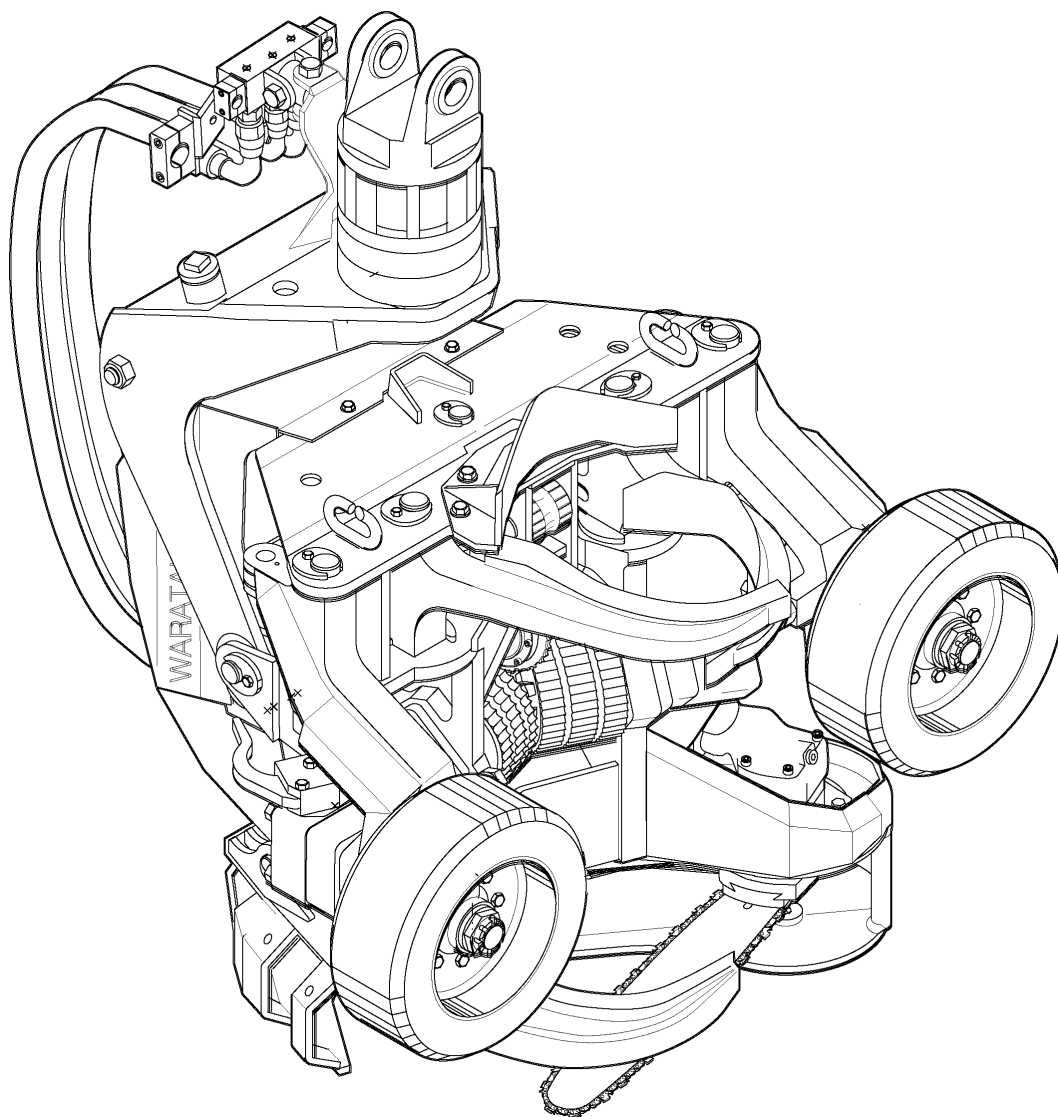

E  
S  
P  
E  
C  
I  
F  
I  
C  
A  
Ç  
Õ  
E  
S

# HTH450 Cabeça Processadora

## Dados técnicos:

Dimensões:	largura cabeça aberta	1280 mm
	largura cabeça fechada	1200 mm
	altura sem rotor	1070 mm
Peso:	sem rotor & pendural, dependendo das opções	730-780 kg
Corte:	corrente da serra com acção hidrostática	
	tensor automático da corrente standard	
	diâmetro máximo de corte	550 mm
	comprimento da espada	640 mm
	tipo de corrente	10 mm
	velocidade da corrente	41 m/s
depósito de óleo da corrente	7 l	
Alimentação:	4WD com 2 rolos de borracha & 2 rolos de ferro	
	força de alimentação @ 24 Mpa:	
	c/ motores 400/250 cc	16,0 kN
	c/ motores 500/315 cc	20,0 kN
	c/ motores 630/400 cc	25,2 kN
	velocidade max. alimentação	5,0 m/s
abertura max. rolos	560 mm	
Desrame:	facas	2 móveis & 1 fixa
	diâmetro de desrame ponta-a-ponta	400 mm
	abertura máx. facas de cima	560 mm
Sistema hidráulico:	capacidade recomendada para a bomba:	
	c/ motores 400/250 cc vel. alimentação 5,0 m/s	215 l/min
	c/ motores 500/315 cc vel. alimentação 5,0 m/s	270 l/min
	c/ motores 630/400 cc vel. Alimentação 5,0 m/s	325 l/min
	pressão máxima de trabalho	24 MPa
Sistema de medição:	Timbermatic 10	

## Equipamento Opcional:

- serra S100 c/ tensor automático
- marcação de cores, 2 cores
- tratamento de cepos
- rolos de bicos
- rotor & pendural
- válvula do rotor
- faca inferior
- kit descasque eucalipto
- equipamento para processamento multi-arvore
- Adaptação a diferente modelo de sistema de medição

O fabricante reserva para si o direito de efectuar modificações ao equipamamento proposto sem aviso prévio e não está obrigado a efectuar tais modificações nas máquinas anteriormente fabricadas.

O equipamento standard e as opções podem variar. Para mais detalhes consulte o seu agente local.