

# WARATAH HTH450

## Skördaraggregat

Waratah HTH450 är kompakt skördaraggregat konstruerat för gallring och klenare slutavverkning. Den lätta och robusta ramkonstruktionen ger en gynnsam kvot mellan dragkraft och vikt, samt lång livslängd. Den kraftfulla och ändamålsenligt placerade sågenheten ger snabba och exakta kapmoment.

Den kraftfulla fyrhjulsdriften hos HTH450 ger konstant dragkraft för snabb och skadefri matning. De två yttre matarvalsarna är hydrauliskt

sammankopplade, och de inre fasta valsarna har en mekanisk differentialspärr. Den övre fasta och de 2-3 rörliga kvistknivarna och ger bästa tänkbara kvistningsresultat.

Tack vare den korta ramen och fyrhjulsdriften har aggregatet bra dragkraft och kvistningsresultat även på krokigt och grovkvistigt virke. Det gör också HTH450 lämpligt att förses med extra utrustning för flerträdshantering.

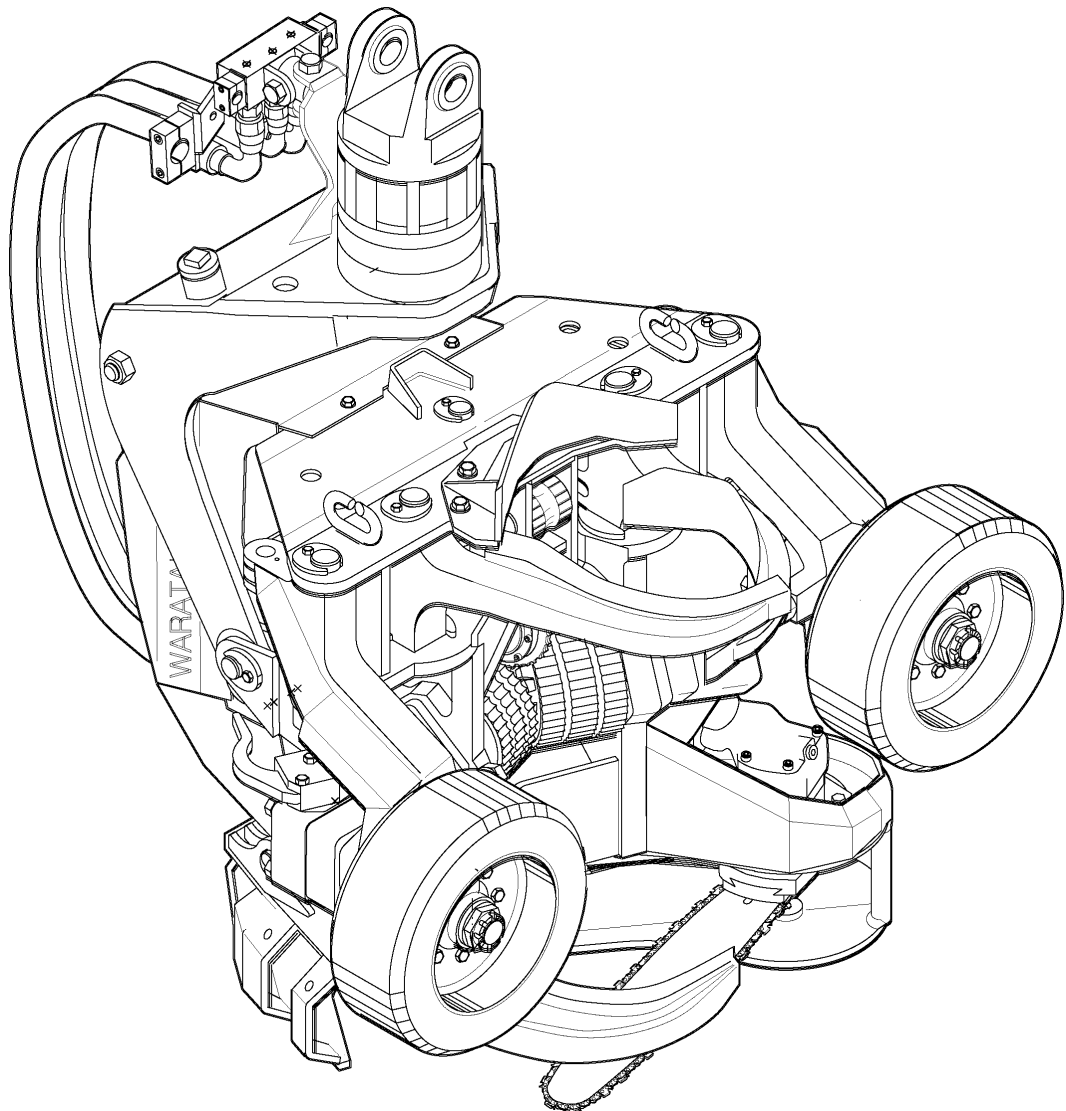

S  
P  
E  
C  
I  
F  
I  
C  
A  
T  
I  
O  
N  
S

# HTH450 Skördaraggregat

## Tekniska data:

Mått:	Bredd öppet	1280 mm
	Bredd hopfällt	1200 mm
	Höjd	1070 mm
Vikt:	Exkl rotator & länk	730-780 kg
Fällning/kapning:	Halvautomatisk kedjesträckare	
	Fäll/kapdiameter	550 mm
	Svärd	640 mm
	Kedjedelning	10 mm
	Kedjahastighet	41 m/s
Matning:	Fyra seriekopplade hydraulmotorer.	
	Två valsar i chassit med mekanisk spärr samt två rörliga valsarr	
	Matningskraft (24 Mpa)	
	400/250 cc motor	16,0 kN
	500/315 cc motor	20,0 kN
	630/400 cc motor	25,2 kN
Matningshastighet	5,0 m/s	
	Max. öppning matarhjul	560 mm
Kvistning:	Kvistknivar	3 rörliga & 1 fast
	Kvistningsdiameter spets mot spets	400 mm
	Max. öppning övre knivar	560 mm
Hydraulsystem:	Recommenderad pumpkapacitet	
	400/250 cc motor vid matningshastighet	5,0 m/s
215 l/min	500/315 cc motor vid matningshastighet 5,0 m/s	270 l/min
	630/400 cc motor vid matningshastighet 5,0 m/s	325 l/min
	Max. arbetsryck	24 MPa

## Extra utrustning:

- SuperCut100 såg enhet med automatisk kedjesträckare
- Färgmärkning, 2 färg alt. Supermark med 3 färg
- Stubbehandlingssystem
- Alternativa matarhjul
- Rotator & länk
- Rotator ventil
- Utrustning för flerträdshantering

We reserve the right to amend these specifications at any time without notice. The only warranty provided by Waratah Forestry Attachments is its written Limited Warranty, which accompanies and applies to each product sold by Waratah Forestry Attachments. Waratah disclaims responsibility or liability for any economic loss or personal injury that may occur as a result of any changes to a Waratah product that

have not been approved by Waratah as a result of the non-approved inclusion on any Waratah product of any equipment not of Waratah's design or manufacture. Not all products are available in all markets. The manufacturer reserves the right to make changes or add improvements at any time without incurring any obligation to make such changes on machines manufactured previously.

 **waratah**  
FORESTRY ATTACHMENTS

[www.waratah.net](http://www.waratah.net)